

自動プロ&CAD/CAMシステム 製品ラインナップ



区 分	製品名	愛 称	定 価	備 考	
CAD/CAM	パソコン	2M/X	ペンティアム	3,129,000円	ウィンドウズ対応版
		2M/R (M-CAD)	ペンティアム	3,129,000円	プレス金型CAD/CAMシステム ・17"カラーモニタ
		2M/Rnote (M-CAD)	ノートCAD	3,129,000円	
		AUTO/pro	オートプロ	2,079,000円	AutoCAD/LT+2M/C & DXF 変換 パソコンCAD/CAMシステム
自動プロ	パソコン	2M/X	ペンティアム	2,604,000円	ウィンドウズ対応版
		2M/R	ペンティアム	2,604,000円	Standardタイプ自動プロ ・17"カラーモニタ ・CAD/CAMへの展開可能
		2M/Rnote	ノート	2,604,000円	2M/Rノートタイプ
		WiLowCAM	ウィロー	1,764,000円	ローコストCAMソフト ワイヤカット・マシニング出力
	2M/Rmini	ミニ	1,554,000円	ローコストタイプ	
	98	2M/C		1,554,000円	Compactタイプ WC専用自動プロ 98ノート使用 ローコスト・ハンディ
2M/C+(PLUS)		プラス	1,659,000円	机上98パソコン仕様	
UNI-CAMソフト	インポリュートギヤ	ギヤ	157,500円		
	NCデータ確認ソフト	NC-VIEW	157,500円		
	MDC/Win	DNCソフト	157,500円		
	プレス金型加工 展開計算ソフト	展開	5,040円		
	バーリング加工下穴径計算ソフト	バーリング	5,040円		
	円筒絞り加工工程計算ソフト	円筒絞り	5,040円		
	ワイヤ放電加工 見積計算ソフト	見積計算	5,040円		
	角筒ブランク展開計算ソフト	角筒ブランク	5,040円		
	NCサムネイル	NCサムネイル	5,040円		
	歩留まり自動計算ソフト	歩留まり	5,040円		
	InfLal 図形情報表示ソフト	InfLal	31,500円		
年間カレンダーソフト	年間カレンダー	5,040円			

(※:システムはソフトウェアの別売可/価格はすべて税込価格表示です。)

◎ JAPTシステムの変遷

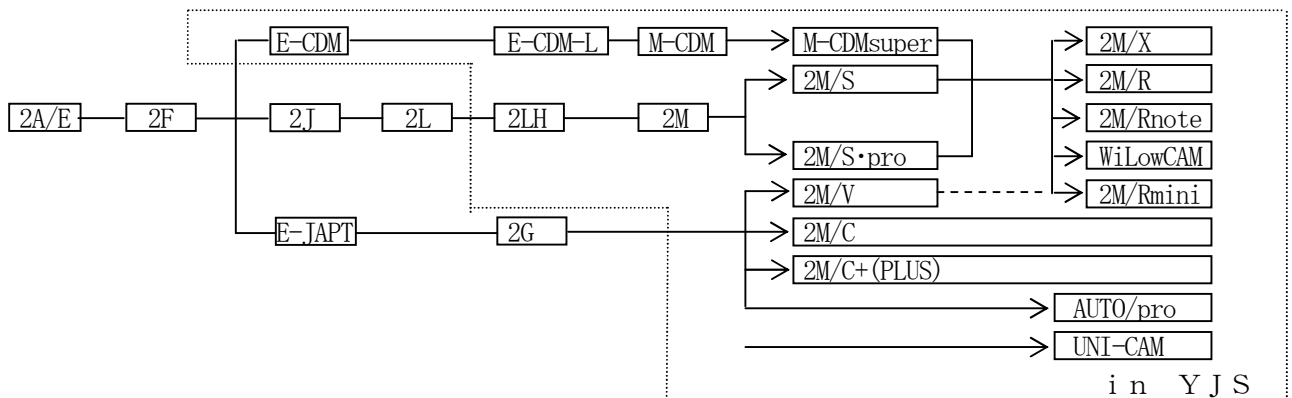

in YJS

(V.2005-05-01)

《製造》株式会社 ワイジェーエス

本 社 〒484-0061 愛知県犬山市前原向屋敷 95-171
 技術センター 〒484-0061 愛知県犬山市前原向屋敷 50-6
 TEL (0568) 65-1605 / FAX (0568) 65-1608

《販売》ワイジェーエス販売株式会社

〒465-0025 愛知県名古屋市中東区上社 2-190
 TEL (052) 778-1181 / FAX (052) 778-1182

URL:<http://www.yjsnet.co.jp/> / E-mail:info@yjsnet.co.jp

※仕様は予告無く変更される場合がありますので御了承下さい。詳しくはお問合せください。資料を送ります。



2M/X 価格表 (1)



1. 2M/X (基本仕様) 自動プログラミングシステム仕様 ¥2,604,000- (税込)
 CAD/CAMシステム仕様 ¥3,129,000- (税込)

- ・コンピュータ本体 (HP Vectra) PentiumII/Celeron (300MHz 以上)
- ・メインメモリ (32Mバイト以上)
- ・GCRTモニタ (17インチ CRT) 1024×768 ドット (256色カラー)
- ・レーザプリンタ (A4サイズ)
- ・内蔵ハードディスク (3.2Gバイト以上)
- ・FDD (※1) (3.5インチ 2モードタイプ)
- ・ソフトウェア

仕 様	CADソフト	CAMソフト
自動プロ	—	・MW-B1 (ジャパックス&ソディック専用)
CAD/CAM	M-CAD	・MW-B5/E2/MC-2より1点選択

- ・標準付属品 (キーボード・マウス・取扱説明書)

2. 特別付属品 (価格はすべて税込価格表示です)

・ペンプロッタ (A3・8色ペンタイプ・専用ケーブル含)	315,000-
・インジェットプロッタ (A1モノクロ) (スタンド・専用ケーブル含)	472,500-
・インジェットプロッタ (A1カラー) (スタンド・専用ケーブル含)	575,500-
・インジェットプロッタ (A0モノクロ) (スタンド・専用ケーブル含)	630,000-
・インジェットプロッタ (A0カラー) (スタンド・専用ケーブル含)	735,000-
・レーザプリンタ (A4・専用ケーブル含)	241,500-
・レーザプリンタ (A3・専用ケーブル含)	378,000-
・磁気テープ装置 (CMT-G)	388,500-
・磁気テープ装置 (CMT-F/E)	各 472,500-
・CMT-E/F用インターフェイスボード (ケーブル付)	262,500-
・JAPT 3F用インターフェイスユニット (FK-1)	262,500-
・データバンク装置 (DP-1)	315,000-
・1.2MB対応3モードFDD (4G出力専用)	63,000-
・バックアップ装置Zip (100Mタイプ)	84,000-
MO (640Mタイプ)	157,500-
・外付通信モデムユニット (専用ケーブル付)	84,000-
・CRT (19"へアップグレード) (専用ケーブル付)	315,000-
・CRT (21"へアップグレード) (専用ケーブル付)	367,500-
・CD-ROMドライブ (32倍速)	63,000-
・カラーイメージスキャナ (A4・専用インターフェイスボード付)	210,000-
・専用テーブル (2段式)	126,000-
・切替器 (セントロニクス・RS232C)	各 31,500-
・無停電電源装置	105,000-

《製造》株式会社 ワイジェーエス

本 社 〒484-0061 愛知県犬山市前原向屋敷 95-171
 技術センター 〒484-0061 愛知県犬山市前原向屋敷 50-6
 TEL (0568) 65-1605 / FAX (0568) 65-1608

《販売》ワイジェーエス販売株式会社

〒465-0025 愛知県名古屋市名東区上社 2-190
 TEL (052) 778-1181 / FAX (052) 778-1182

URL: <http://www.yjsnet.co.jp> / E-mail: info@yjsnet.co.jp

※仕様は予告無く変更される場合がありますので御了承下さい。詳しくはお問合せください。資料を送ります。

3. ソフトウェアオプション

・MW-B 2 汎用ワイヤ&レーザ加工用ソフト	315,000-
・MW-B 5 上下異形状ソフト	315,000-
・M-CAD 汎用CAD	525,000-
・M-CDM jr 汎用CAD&レイアウト設計	1,050,000-
・M-CDM 汎用CAD&レイアウト設計&金型構造設計	1,575,000-
・フリーメイク フリーメイク又は上下異形状編集	315,000-
・MM-1 マシニング用2次元穴明け、ポケット加工ソフト	630,000-
・POLY DXF/IGES 変換ソフト (ポリラインコンバータ)	315,000-
・AutoCAD/LT	399,000-
・図面読取スキャニングソフト	262,500-

4. その他

・荷造運賃据付調整費 (関東・中部・関西地区)	157,500-
・JAPTスクール (2日間)	105,000-
・AutoCAD/LTスクール (2日間)	105,000-
・M-CADスクール (2日間)	105,000-
・M-CDMスクール (4日間)	210,000-
・MM-1スクール (2日間)	105,000-
・ソフトウェアサポート (必須・2年目以降自動契約)	
(自動プロ標準)	年間 126,000-
(M-CAD標準)	" 157,500-
(M-CDM標準)	" 210,000-

5. 2M/Rユーザ対応システムアップ

2M/X・M-CAD	保全契約 有	399,000-
	保全契約 無	399,000 + 126,000

※インストール費用100,000+交通費は実費請求させていただきます。

※価格はすべて税込価格表示となっております。

《製造》株式会社 ワイジェーエス

本社 〒484-0061 愛知県犬山市前原向屋敷 95-171
 技術センター 〒484-0061 愛知県犬山市前原向屋敷 50-6
 TEL (0568) 65-1605 / FAX (0568) 65-1608

《販売》ワイジェーエス販売株式会社

〒465-0025 愛知県名古屋市中区上社 2-190
 TEL (052) 778-1181 / FAX (052) 778-1182

URL:<http://www.yjsnet.co.jp> / E-mail:info@yjsnet.co.jp

1. 2M/R (基本仕様) 自動プロ基本仕様価格 ¥2,604,000-
- CAD/CAM基本仕様価格 ¥3,129,000-
- ・コンピュータ本体 (HP Vectra) PentiumII/Celeron (300MHz 以上)
 - ・メインメモリ (32Mバイト以上)
 - ・GCR Tモニタ (17インチ SVGA) 1024×768 ドット (256色カラー)
 - ・レーザプリンタ (A4サイズ) 80桁
 - ・内蔵ハードディスク (3.2Gバイト以上)
 - ・FDD (※1) (3.5インチ 2モードタイプ)
 - ・ソフトウェア (MW-F2・他1点を選択可) (CAD/CAM仕様では M-CAD がプラス)
 - ・標準付属品 (キーボード・マウス・各取扱説明書)

2. 特別付属品

・ペンプロッタ (A3・8色ペンタイプ・専用ケーブル含)	315,000-
・インジエツプロッタ (A1モノクロ) (スタンド・専用ケーブル含)	472,500-
・インジエツプロッタ (A1カラー) (スタンド・専用ケーブル含)	575,500-
・インジエツプロッタ (A0モノクロ) (スタンド・専用ケーブル含)	630,000-
・インジエツプロッタ (A0カラー) (スタンド・専用ケーブル含)	735,000-
・レーザプリンタ (A4) (専用ケーブル含)	241,500-
・レーザプリンタ (A3) (専用ケーブル含)	378,000-
・磁気テープ装置 (CMT-G)	388,500-
・磁気テープ装置 (CMT-F/E)	各 472,500-
・CMT-E/F用インターフェイス (ケーブル付)	262,500-
・JAPT 3F用インターフェイス (FK-1)	262,500-
・データバンク (DP-1)	315,000-
・1. 2MB対応3モードFDD (4G出力専用)	(※1) 63,000-
・バックアップ装置 Zip (100Mタイプ)	84,000-
MO (640Mタイプ)	157,500-
・外付通信モデムユニット (ケーブル付)	84,000-
・CRT (21"へアップグレード) (ケーブル付)	315,000-
・CD-ROMドライブ (32倍速)	367,500-
・カラーイメージスキャナ (A4・インターフェイスボード付)	63,000-
	210,000-
・専用テーブル (2段式)	126,000-
・切替器 (セントロニクス・RS232C)	各 31,500-
・無停電電源装置	105,000-

※価格は全て税込価格表示となっております。

(V.2005-05-01)

《製造》株式会社 ワイジェーエス

本社 〒484-0061 愛知県犬山市前原向屋敷 95-171
 技術センター 〒484-0061 愛知県犬山市前原向屋敷 50-6
 TEL (0568) 65-1605 / FAX (0568) 65-1608

《販売》ワイジェーエス販売株式会社

〒465-0025 愛知県名古屋市名東区上社 2-190
 TEL (052) 778-1181 / FAX (052) 778-1182

URL: <http://www.yjsnet.co.jp/> / E-mail: info@yjsnet.co.jp

※仕様は予告無く変更される場合がありますので御了承下さい。詳しくはお問合せください。資料を送ります。

3. ソフトウェア

・M-CAD	525,000-
・M-CDM jr	1,050,000-
・M-CDMsuper	1,575,000-
・フリーメイク (オートトレース機能含む)	210,000-
・MW-F2/E2/J5	各 210,000-
・MM-1/3	各 210,000-
・MC-2	210,000-
・MW-S2/S5/M2/C2/C5/Z2	各 315,000-
・LZ-1/2/3/4	(各 840,000-)
・AutoCAD LT	399,000-
・CAD/CAMコンバージョンソフト (IGES, DXF)	各 315,000-
・図面読取ソフト	262,500-

4. その他

・荷造運賃据付調整費 (関東、中部、関西地区)	157,500-
・M-CADスクール (2日間)	105,000-
・M-CDMスクール (4日間)	210,000-
・JAPTスクール (2日間)	105,000-
・AutoCAD LTスクール (2日間)	105,000-
・MM-1スクール (2日間)	105,000-
・ソフトウェア保全契約 (自動プロ標準)	126,000-
・ " (M-CAD標準)	157,500-
・ " (M-CDM標準)	210,000-

※価格はすべて税込価格表示となっております。

《製造》株式会社 ワイジェーエス

本社 〒484-0061 愛知県犬山市前原向屋敷 95-171
 技術センター 〒484-0061 愛知県犬山市前原向屋敷 50-6
 TEL (0568) 65-1605 / FAX (0568) 65-1608

《販売》ワイジェーエス販売株式会社

〒465-0025 愛知県名古屋市長区上社 2-190
 TEL (052) 778-1181 / FAX (052) 778-1182

URL: <http://www.yjsnet.co.jp> / E-mail: info@yjsnet.co.jp

1. W i L o w C A M 基本仕様…………… 標準価格 ¥1,764,000-
- (1) ハードウェア (基本仕様) …………… (¥399,000-)
- ・コンピュータ本体 (PentiumIII 866 MHz)
 - ・メインメモリ (64Mバット)
 - ・GCRTモニタ (17インチ CRT) 1024×768 ドット (256色カラー)
 - ・内蔵ハードディスク (20Gバット)
 - ・CD-ROMドライブ (48倍速)
 - ・FDD (3.5インチ 3モードタイプ)
 - ・OS (Windows98 Second Edition 日本語版)
 - ・標準付属品 (キーボード・マウス・取扱説明書)
 - ・保証期間 (1年間保障)
- (2) ソフトウェア (基本仕様)
- ・標準ソフト (JAPT・CAD・DXF読み変換)
 - ・ワイヤカット標準ソフト (インポリュート・自由曲線・ストレート・テーパ・汎用ポスト)
 - ・ワイヤカット特殊ソフト (上下異形状)
 - ・マシニングソフト (穴あけ・ポケット・溝・汎用ポスト)
 - ・操作説明書
- (3) その他
- ・インストール調整費+標準指導費 (4時間) …………… ¥157,500-(※1)
 - ・ソフトウェア保全契約 (1年目標準/2年目以降自動継続) …………… ¥63,000-(※1)

2. ソフトウェア

・ポスト追加 (1ポスト標準)	105,000-
-----------------	----------

3. 特別付属品

・JAPT 3F用インターフェイスユニット (FK-1)	262,500-
・データバンク装置 (DP-1)	210,000-
・バックアップ装置 Zip (100Mタイプ)	31,500-
MO (640Mタイプ)	84,000-
・外付通信モデムユニット (専用ケーブル付)	31,500-
・CRT (21"へアップグレード) (専用ケーブル付)	105,000-
・専用テーブル (2段式)	126,000-
・切替器 (セントロニクス・RS232C)	各 31,500-
・無停電電源装置	105,000-

4. その他

・ワイヤカットソフトウェア操作指導費 (1日)	63,000-
・マシニングソフトウェア操作指導費 (2日)	126,000-
・コンピュータ3年間保障へアップグレード	42,000-

※1: 必須

※価格はすべて税込価格表示となっております。

《製造》株式会社 ワイジェーエス

本社 〒484-0061 愛知県犬山市前原向屋敷 95-171
 技術センター 〒484-0061 愛知県犬山市前原向屋敷 50-6
 TEL (0568) 65-1605 / FAX (0568) 65-1608

《販売》ワイジェーエス販売株式会社

〒465-0025 愛知県名古屋市名東区上社 2-190
 TEL (052) 778-1181 / FAX (052) 778-1182

URL: <http://www.yjsnet.co.jp/> / E-mail: info@yjsnet.co.jp

1. 2M/R・mini (基本仕様) 標準価格 ¥1,554,000-
- ・コンピュータ本体 (HP Vectra) Pentium II/Celeron (300MHz 以上)
 - ・メインメモリ (32Mバイト以上)
 - ・GCRTモニタ (17インチ CRT) 1024×768 ドット (256色カラー)
 - ・レーザプリンタ (A4サイズ)
 - ・内蔵ハードディスク (3.2Gバイト以上)
 - ・FDD (※1) (3.5インチ 2モードタイプ)
 - ・ソフトウェア (VW-F2・ユーティリティ含む)
 - ・標準付属品 (キーボード・マウス・取扱説明書)

2. 特別付属品

・ペンプロッタ (A3・8色°タイプ・専用ケーブル含)		315,000-
・レーザプリンタ (A3:専用ケーブル含)		378,000-
・レーザプリンタ (A4:専用ケーブル含)		241,500-
・磁気テープ装置 (CMT-G)		388,500-
・磁気テープ装置 (CMT-F/E)	各	472,500-
・CMT-E/F用インターフェイスボード (ケーブル付)		262,500-
・JAPT 3F用インターフェイスユニット (FK-1)		262,500-
・データバンク装置 (DP-1)		315,000-
・1. 2MB対応3モードFDD (4G出力専用)	(※1)	63,000-
・バックアップ装置 Zip (100Mタイプ)		84,000-
MO (640Mタイプ)		157,500-
・外付通信モデムユニット (専用ケーブル付)		84,000-
・CRT (19"へアップグレード) (専用ケーブル付)		315,000-
・CRT (21"へアップグレード) (専用ケーブル付)		367,500-
・カラーイメージスキャナ (A4判) (インターフェイスボード付)		63,000-
・CD-ROMドライブ (32倍速)		210,000-
・専用テーブル (2段式)		126,000-
・切替器 (セントロニクス・RS232C)	各	31,500-
・無停電電源装置		105,000-

3. ソフトウェア

・AutoCAD/LT		399,000-
・CAD/CAMコンバージョンソフト (IGES, DXF)		315,000-
・図面読取スキャニングソフト		262,500-
・ヘソ取り・加工見積り (オプションソフト)	各	105,000-

4. その他

・荷造運賃据付調整費 (関東・中部・関西地区)		157,500-
・JAPTスクール (2日間)		105,000-
・AutoCAD/LTスクール (2日間)		105,000-
・ソフトウェア保全契約 (年間)		63,000-

※価格はすべて税込価格表示となっております。

《製造》株式会社 ワイジェーエス

本社 〒484-0061 愛知県犬山市前原向屋敷 95-171
 技術センター 〒484-0061 愛知県犬山市前原向屋敷 50-6
 TEL (0568) 65-1605 / FAX (0568) 65-1608

《販売》ワイジェーエス販売株式会社

〒465-0025 愛知県名古屋市名東区上社 2-190
 TEL (052) 778-1181 / FAX (052) 778-1182

URL: <http://www.yjsnet.co.jp/> / E-mail: info@yjsnet.co.jp

5. ソフトウェアのハードレス販売について

組合せ\ソフト	VW-F 2	VW-J 5	VP-2	組合せ価格
スタンダード	○	○	○	1,260,000-
F 2+J 5	○	○		1,050,000-
F 2+VP 2	○		○	1,050,000-
単体価格	840,000	420,000	420,000	

※各ソフトウェアは、システムソフト・ユーティリティおよび専用プロテクタ・オペレートマニュアル含む

※HDDインストール費用 (実費)

・初回インストール 126,000

・再インストール 63,000

※2M/Cで扱っていた単機能オプションソフトウェアを付加する制度はありません。

下記のシステムアップグレード制度を御利用下さい。

6. システムのアップグレード制度

・2M/R自動プロ仕様へのアップグレード (図形編集・加工編集機能付加 ソフトウェア1点選択付加)	1,050,000
・2M/R CAD/CAM仕様へのアップグレード (図形編集・加工編集機能付加 ソフトウェア M-CADを含め2点選択付加)	1,575,000

詳細は営業にお尋ね下さい。

※価格はすべて税込価格表示となっております。

《製造》株式会社 ワイジェーエス

本社 〒484-0061 愛知県犬山市前原向屋敷 95-171

技術センター 〒484-0061 愛知県犬山市前原向屋敷 50-6

TEL (0568) 65-1605 / FAX (0568) 65-1608

《販売》ワイジェーエス販売株式会社

〒465-0025 愛知県名古屋市中区上社 2-190

TEL (052) 778-1181 / FAX (052) 778-1182

URL:<http://www.yjsnet.co.jp> / E-mail:info@yjsnet.co.jp

1. **2M/C (ノート仕様)**標準価格 ¥1,554,000

- ・コンピュータ本体 (NEC PC9801 シリーズ ノート型 Pentium CPU)
- ・ディスプレイ (10.4 インチ DSTN カラー)
- ・プリンタ (BJC-35V II)
- ・ソフトウェア (CW-F2)
- ・標準付属品 (外付テンキーボード・プロテクタ・取扱説明書)

2M/C (デスクトップ仕様)標準価格 ¥1,659,000

- ・コンピュータ本体 (NEC PC9801 シリーズ Pentium CPU)
- ・ディスプレイ (640×400 ドット 15 インチ)
- ・プリンタ (BJC-35V II)
- ・ソフトウェア (CW-F2)
- ・標準付属品 (キーボード・プロテクタ・取扱説明書)

2. ソフトウェア別売価格

組合せ/ソフト	CW-F2	CW-F5	CP-2	組合せ価格
スタンダード	○	○	○	1,050,000-
F2+J5	○	○		840,000-
F2+CP2	○		○	840,000-
単体価格	840,000-	420,000-	420,000-	

- ・CW-F2用オプションソフト 各 ¥105,000-
(固定スパイラル, 多重加工, 加工順編集, へそ取り, 補正・テーパー一覧, 加工見積)
- ・HDDインストール費用 ¥84,000-
- ・各ソフトウェアはオペレートマニュアル, 基本指導料を含む

3. 構成機器価格の一例

機器名称	仕様	価格
コンピュータ (※)	上記2M/Cノート仕様	375,900-
	上記2M/Cデスクトップ仕様	181,650-
	PC9821Xa16/W16 Pentium 130MHz デスクトップ	375,900-
	PC9821Xv20/W30 Pentium 166MHz デスクトップ	609,000-
	PC9821La10/S8 Pentium 100MHz サブノート	430,500-
	PC9821Na12/S8 Pentium 120MHz ノート	512,400-
ディスプレイ	15インチ カラーディスプレイ	73,290-
	17インチ カラーディスプレイ	123,900-
ハードディスク	デスクトップ用 850MB	82,950-
外付テンキーボード	PC98ノート用	15,750-
プリンタ	BJC-35V II	57,540-
プロッタ	A3・8ペンタイプ	388,500-
CMT-G	本体&インターフェイスケーブル	388,500-
CMT-E	本体&インターフェイスケーブル	472,500-
データバンク	YJS (DP-1)	315,000-
キャリングケース	PC98ノート用	15,750-

※ コンピュータは、その他のNEC製各種PC98シリーズ (80286以上) 構成も可能

※ 価格はすべて税込価格表示となっております。

《製造》株式会社 **ワイジェーエス**

本社 〒484-0061 愛知県犬山市前原向屋敷 95-171
 技術センター 〒484-0061 愛知県犬山市前原向屋敷 50-6
 TEL (0568) 65-1605 / FAX (0568) 65-1608

《販売》ワイジェーエス販売株式会社

〒465-0025 愛知県名古屋市中東区上社 2-190
 TEL (052) 778-1181 / FAX (052) 778-1182

URL:<http://www.yjsnet.co.jp/> / E-mail:info@yjsnet.co.jp

※仕様は予告無く変更される場合がありますので御了承下さい。詳しくはお問合せください。資料を送ります。

AUTO/Pro価格表



1. AUTO/Pro 標準価格 2,079,000 (税込)

- ・コンピュータ本体 (PC9801シリーズ Pentium CPU)
- ・メインメモリ (16Mバイト)
- ・内蔵HDD (500Mバイト以上)
- ・CD-ROM標準
- ・ディスプレイ (1024×768 ドット)17 インチ
- ・プリンタ (インクジェットプリンタ・80 桁仕様)
- ・プロッタ (武藤工業 PP220・A3判 8ペン仕様)
- ・ソフトウェア (AutoCAD/LT・CW-F2・DXF 変換ソフト)
- ・標準付属品 (キーボード・プロテクタ・取扱説明書)

2. ソフトウェア別売価格 (税別価格表示)

AutoCAD/LT (※1)	367,500- (指導含む)
CAMスタンダード (CW-F2&CP-2)	840,000-
DXF変換ソフト	315,000-
MS-DOS 5.0D ライセンス	10,290-

- ・HDDインストール費用 84,000- (税込)
- ・各ソフトウェアはオペレートマニュアル、基本指導料を含む
- ・CP-2はVZエディタ (編集基本ソフト) ライセンス料を含む

3. 構成機器価格の一例 (税込価格表示)

機器名称	仕様	価格
コンピュータ (※2)	AUTO/Pro標準マシン	375,900-
	PC9821Xv20/W30	609,000-
プリンタ	80桁 レーザプリンタ	168,000-
プロッタ	A1判・インクジェット	1,029,000-
CMT/G	本体&インターフェイスケーブル	388,500-
CMT-E	本体&インターフェイスケーブル	472,500-
ディスプレイ	21" マルチシンクディスプレイ	409,500-
データバンク	YJS・DP-1	315,000-

※1 AutoCAD/LTは米国オートデスク社の登録商標です。

※2 コンピュータは、その他のNEC社製ウィンドウズ対応マシン構成も可能。

※価格はすべて税込価格表示となっております。

《製造》株式会社 ワイジェーエス

本社 〒484-0061 愛知県犬山市前原向屋敷 95-171
 技術センター 〒484-0061 愛知県犬山市前原向屋敷 50-6
 TEL (0568) 65-1605 / FAX (0568) 65-1608

《販売》ワイジェーエス販売株式会社

〒465-0025 愛知県名古屋市名東区上社 2-190
 TEL (052) 778-1181 / FAX (052) 778-1182

URL:<http://www.yjsnet.co.jp> / E-mail:info@yjsnet.co.jp

※仕様は予告無く変更される場合がありますので御了承下さい。詳しくはお問合せください。資料を送ります。

UNI-CAMソフトウェア

※価格はすべて税込価格表示となっております。

≪金型設計支援≫

1	インボリュートギヤ・インボリュートスプライン (ギヤソフト)	157,500
2	NCデータ確認ソフト (NC-VIEW)	157,500
3	MDC/Win (DNCソフト)	157,500
4	プレス金型加工 展開計算ソフト	5,040
5	バーリング加工 下穴径計算ソフト	5,040
6	円筒絞り加工工程計算ソフト	5,040
7	角筒ブランク展開計算ソフト	5,040
8	NCサムネイル (NCデータサムネイル表示ソフト)	5,040
9	歩留り率自動計算ソフト	5,040
10	グラフィック座標計算ソフト	31,500
11	InfLal 図形情報表示ソフト	31,500
12	回転体絞り製品の表面積&ブランク径の計算ソフト	5,040
13	角度曲げ加工内外頂点寸法差計算ソフト	1,050
14	丸の多列取り歩留り率 / 材料幅の関係計算ソフト	5,040
15	3次元座標系 2点間距離 (実長) 計算ソフト	5,040
16	ねじタップ用バーリング加工諸寸法計算ソフト	5,040
17	正多角形の頂点座標計算 / 座標系表示変換ソフト	5,040
18	楕円寸法解析ソフト	5,040
19	曲げ展開長さ計算ソフト	5,040
20	円筒絞り加工解析ソフト	5,040
21	伸び/縮みフランジ展開寸法計算ソフト	5,040

≪金型経営支援≫

1	ワイヤ放電加工 見積計算ソフト	5,040
2	年間カレンダー (年間休日設定及び印刷ソフト)	5,040
3	団体 (Group) 向け領収書発行ソフトウェア (エクセル)	5,040
4	見積書発行ソフトウェア (エクセル)	5,040
5	カレンダー作成ソフト(エクセル)	5,040

本シリーズソフトウェアは、単体ソフトウェアです。

・ソフトウェア (CD-ROM/FPD) × 1

※インストール・指導が必要な場合は、別途インストール作業費及び指導料を申し受けます。

●インストール作業費 (税込価格)

ソフトウェアのインストール費用 (各ソフトウェアに付)	63,000
出張費	実費

●指導料 (税込価格)

指導料 (各ソフトウェアに付)	31,500/日
出張費	実費

●ソフトウェア送具費：日本国内宛は、無料扱。

(V.2010-03-15)

≪製造≫ 株式会社 ワイジェーエス

 本 社 〒484-0061 愛知県犬山市前原向屋敷 95-171
 技術センター 〒484-0061 愛知県犬山市前原向屋敷 50-6
 TEL (0568) 65-1605 / FAX (0568) 65-1608

≪販売≫ ワイジェーエス販売株式会社

 〒465-0025 愛知県名古屋市中区上社 2-190
 TEL (052) 778-1181 / FAX (052) 778-1182

 URL:<http://www.yjsnet.co.jp/> / E-mail:info@yjsnet.co.jp

※仕様は予告無く変更される場合がありますので御了承下さい。詳しくはお問合せください。資料を送ります。

JAPT 2M/C

No.	ソフトウェア名称	機能		価格
1	CW-F2/E2	WC加工用 (ストレート・テーパ加工・インボリュートギア・ スムージング機能) NCデータプログラミングソフト	システム標準	630,000-
2	CW-F3/E3	WC加工用デジタイズソフト		420,000-
3	CW-J5	WC加工用上下異形状加工用ソフト		420,000-
4	CP-2	NCデータの各種編集ソフト (JAPTデータ逆変換), (メディア変換) (※2) (データコンバート), (NCデータの任意編集)		420,000-
5	固定形状スパイラル加工ソフト	丸穴、四角、長穴のスパイラル加工ソフト	CW-F2のOPT	105,000-
6	加工順編集ソフト	図形単位での加工順番変更及びアプローチ処理の変更を行なう ソフト	CW-F2のOPT	105,000-
7	自動多重加工編集ソフト	CW-F2のオプションソフトで、入力形状を切残し、切落し、仕 上の加工データに自動編集するソフト	CW-F2のOPT	105,000-
8	ヘソ取り編集ソフト	CW-F2のオプションソフトで入力データに自動的にヘソ取り 編集が可能	CW-F2のOPT	105,000-
9	ワイヤ補正・テーパ角度一覧 入力ソフト	図形単位でワイヤ補正、テーパ角度の入力を行なうソフト	CW-F2のOPT	105,000-
10	加工時間見積りソフト	CW-F2等のユーティリティでJAPT入力した形状の加工 時間をリスト出力できる	CW-F2のOPT	52,500-
11	NCデータチェックソフト	GコードNCデータを読み込みCRTに加工軌跡を表示。 Gコード編集が可能		105,000-
12	IGES/DXF/MI 変換ソフト (トレース君)	他社CADシステムから出力されたファイル(IGES/ DXF/MI)を 取り込み一筆描きに編集した後、CW-F2等にCAMデータ として引き渡し更にCW-F2側で編集処理を行ったデータ CAMをDXFに再変換可能 ※(IGES・MI形式の再変換は不可)	AUTO/pro標 準	315,000-
13	楕円加工データ編集ソフト	楕円形状のデータをスムージングで作成するソフト	CW-F2のOPT	105,000-
14	データファイルリンクソフト	データディスク内のデータを、ファイル単位で結合する ソフト (※但し、ミラー・ギヤデータを含まない場合)	CW-F2のOPT	105,000-
15	図形寸法チェックソフト	CW-F2で作成された図形の10ミリごとの寸法を求めるソフト	CW-F2のOPT	105,000-
16	DNCソフト	各種NC工作機械にNCデータを供給 現場置用の端末装置として利用して下さい (現行1:1しかできない)	CP-2標準 (※2) (拡張開発中)	105,000-
17	エキスパートカリキュレート ソフト	3接円フリーRなどの3要素に接する円を求める計算のできる カリキュレート専用ソフト		105,000-
18	プレス加工計算ソフト	・円筒形状のブランク展開計算 ・バーリング下穴径計算 ・角筒絞りブランク展開計算 ・絞り工程設計		105,000-
19	2M/Cユーティリティソフト	次の作業が行えます (データディスクの作成) (DOSディスクの作成) (NCデータコピー・削除) (データディスクファイルリスト 出力)	システム標準	無料

※価格はすべて税込価格表示となっております。

《製造》株式会社 ワイジェーエス

本 社 〒484-0061 愛知県犬山市前原向屋敷 95-171
技術センター 〒484-0061 愛知県犬山市前原向屋敷 50-6
TEL (0568) 65-1605 / FAX (0568) 65-1608

《販売》ワイジェーエス販売株式会社

〒465-0025 愛知県名古屋市中区上社 2-190
TEL (052) 778-1181 / FAX (052) 778-1182

URL: <http://www.yjsnet.co.jp/> / E-mail: info@yjsnet.co.jp

※仕様は予告無く変更される場合がありますので御了承下さい。詳しくはお問合せください。資料を送ります。



No.	名 称	型 番	仕 様	定 価
	データバンク	DP-1	1個	315,000
			2~6	294,000
			7以上	262,500
		DT-V/MO	1個	378,000
	LDM用外付3.5"ディスクドライブ装置		NEC・2HD	63,000
	3Fインターフェイス	FK-1	1個	262,500
			2~6	220,500
			7以上	178,500
	3E加工機サイドデッキ (※1)	FK-2	CP-100/MT7	207,900
			専用組付ボード	31,500
	3Fデッキ	CMT-G II		388,500
		CMT-F	再生品	472,500
	バッファ装置	(組)	ケーブル付	(178,500)
	インターフェイス	I/O装置	3Eユニット用	(100,800)
	3E/F・インターフェイス	2M/R・X用		262,500
	3Eデッキ	CMT-E	再生品	472,500
	デッキ改造	(3E)	(部品支給分)	63,000
	データカートリッジ	2A/E用C.	新 品	31,500
			再 録	12,600
		データ用	2A/E用	8,925
	フロッピーディスク	2J・2L用	システムディスク (新品)	15,750
			システムディスク (再録)	12,600
			ワークディスク	4,200
			エディットディスク	4,200
			データ	4,200
		2DD	10枚組 3.5"	(1,155)
		2HD	10枚組 3.5"	(1,680)
			40枚組 3.5"	(4,200)

(※1) 取付作業費別

※価格はすべて税込価格表示となっております。

(V.2005-05-01)

《製造》株式会社 ワイジェーエス

本 社 〒484-0061 愛知県犬山市前原向屋敷 95-171
 技術センター 〒484-0061 愛知県犬山市前原向屋敷 50-6
 TEL (0568) 65-1605 / FAX (0568) 65-1608

《販売》ワイジェーエス販売株式会社

〒465-0025 愛知県名古屋市名東区上社 2-190
 TEL (052) 778-1181 / FAX (052) 778-1182

URL: <http://www.yjsnet.co.jp> / E-mail: info@yjsnet.co.jp

※仕様は予告無く変更される場合がありますので御了承下さい。詳しくはお問合せください。資料を送ります。

<ペン>

品名	品番	定価	対応機種
水性ボールペン (0.3 各色)	PBW306SA	廃番	PP210, PP220
〃 (0.3 黒)	PBW306BK		〃
〃 (0.3 青)	PBW306BL		〃
〃 (0.3 赤)	PBW306RE		〃
水性ファイバーチップペン(0.3 黒)	7803SP	廃番	HP74710, HP7475, HP7580
〃 (0.3 赤)	7883SP		〃
〃 (0.3 緑)	7813SP		〃
〃 (0.3 青)	7833SP		〃
油性ファイバーペン	PPO-03SA	4,830	PP210, PP220
水性ファイバーペン 5本/箱	KF551-RD	3,780	(グラフテック) FC2200, 2100, 2350 シリーズ
	KF552-BK	〃	〃
	KF555-BL	〃	〃
ショートセラミックペン (0.3 黒)	9400-0301Y	廃番	HP7470, HP7475, HP7580
〃 (0.4 黒)	9400-0401Y	廃番	〃
セラミックペン 2本/箱	PCX-025BK	2,940	XP/XF, iP シリーズ, PP210, PP220
	PCX-035BK	〃	〃
セラミックペン	HC502-BK	6,300	FP-8100
セラミックペン 10本/箱	PC-03ST	廃番	PP-210, iP シリーズ
	PC-02BK		〃
	PC-03BK		〃
	PC-04BK		〃
	PC-03RE		〃
ペンテルセラミックペン (黒) 10本/箱	CHP04	廃番	HP7580
	CHP02		〃
ショートローラーボールペン (0.3 黒)	5066-5301Z Bタイプ	4,830	HP7470, HP7475, HP7580
インクペン (ムトー) 剥が不要 4本/箱	PDS-025BK	8,190	ムトー iP-510 用, iP シリーズ (iP100 以外)
インクペン (ムトー) 剥が不要	XPS-025BK	8,190	PP220, iP シリーズ
32色スペシャルカラーペン (ローランドデザインイー)	0.3 黒 (2本入り)	1,890	ローランド スタッチメト用
	〃 (赤)	〃	〃
パイロット プリントインクリボン	OAR-EP-13	3,150	HP82906A (2J,2L)
	OAR-EP-15	〃	YS-11081H (2M)

※価格はすべて税込価格表示となっております。

※廃番商品セラミックペンは、汎用品にて対応できる商品をご用意できる場合があります。お問合せください。

(V.2008-08-05)

《製造》株式会社 ワイジェーエス

 本社 〒484-0061 愛知県犬山市前原向屋敷 95-171
 技術センター 〒484-0061 愛知県犬山市前原向屋敷 50-6
 TEL (0568) 65-1605 / FAX (0568) 65-1608

《販売》ワイジェーエス販売株式会社

 〒465-0025 愛知県名古屋市中東区上社 2-190
 TEL (052) 778-1181 / FAX (052) 778-1182

 URL:<http://www.yjsnet.co.jp> / E-mail:info@yjsnet.co.jp

※仕様は予告無く変更される場合がありますので御了承下さい。詳しくはお問合せください。資料を送ります。

<用紙>

品名	品番	定価	対応機種
プリンタ用紙 (連続紙)	92157AW	12,600	HP2225 (2L) 2500 枚
	51630C	5,775	” 210×305
プリンタ用紙 (連続紙・白紙) ストックフォーム 10×11		廃番	YS-11081H (2M) , (2M/S) HP82906A (2J) 2000 枚
普通紙 (ロール紙) 24 インチ	C6035A	4,830	DJ750, 700, 450, 430, 330
” 36 インチ	C6036A	6,090	”
普通紙 (ロール紙)	SPM-A1	11,655	DJ750C+, 750C, 650C, 700, 600
	SPM-A0	14,910	”
トレーシングペーパー (ロール紙) 24 インチ	C3869A	7,350	Laser Jet450C, DJ750C+, 700, 450, 430, 330
” 36 インチ	C3868A	9,765	”
ナチュラルトレーシングペーパー (2 本入り)	9284-0833W	15,750	DJ750C+, 750C, 650C, 700, 600
コート紙 (24 インチロール紙)	C6019B	6,090	750C+, 750C

<カートリッジ>

トナーカートリッジ	92274A	14,490	Laser Jet 4PJ (2M/S) Laser Jet 4LJ Pro (2M/R)
	C3906A	13,440	Laser Jet 5L, 6L
	CANNON EP-1	廃番	”
	C3900A	32,600	Laser Jet 4V (2M/R)
プリントカートリッジ (黒) (プリンタ)	51604A (92261A)	3,150	HP2225 (2L)
	51640A	5,880	HP230, HP250C, HP330, HP350C
	51641A	5,670	Desk Jet 850C
	51645A	5,670	HP750C+, HP750C, HP700
プリントカートリッジ	51644C (シアン)	6,090	HP230, HP250, HP330
	51644M (マゼンダ)	”	”
	51644Y (黄)	”	”
DDS カートリッジ 60m	92283A	12,600	1G 5ヶ入りで1箱
DDS カートリッジ 90m	C5706A	2,520	1ヶ売り
DDS テープ 90m	92283B	12,600	2G 5ヶ入りで1箱
ティッシュカートリッジ	PC-100	840	4ヶセット
KO インクカートリッジ (黒)	MJIC-1	2,100	MJ-400 (エプソン)
インクボンカートリッジ	PC-PR101E-01	2,625	2G

※価格はすべて税込価格表示となっております。

《製造》株式会社 ワイジェーエス

 本社 〒484-0061 愛知県犬山市前原向屋敷 95-171
 技術センター 〒484-0061 愛知県犬山市前原向屋敷 50-6
 TEL (0568) 65-1605 / FAX (0568) 65-1608

《販売》ワイジェーエス販売株式会社

 〒465-0025 愛知県名古屋市名東区上社 2-190
 TEL (052) 778-1181 / FAX (052) 778-1182

 URL:<http://www.yjsnet.co.jp> / E-mail:info@yjsnet.co.jp

※仕様は予告無く変更される場合がありますので御了承下さい。詳しくはお問合せください。資料を送ります。